



OSCARTIELLE

INDUSTRIA ARREDAMENTI REFRIGERAZIONE
24048 TREVIOLO (BERGAMO)
Tel.(035)377911-Telefax (035)693200



Certificato N.90310

CANALIZZAZIONE -BANCHI GIOVE-

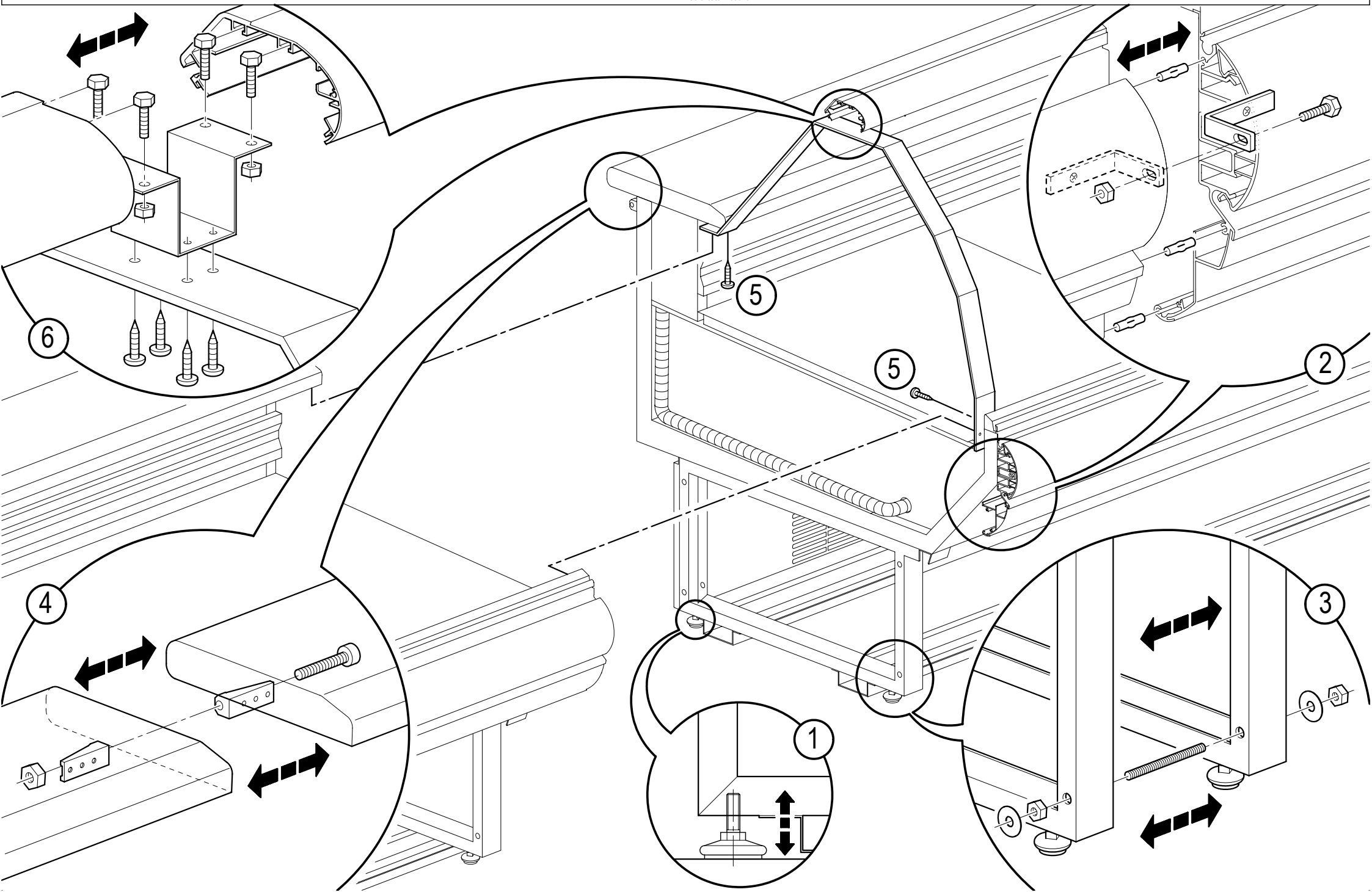

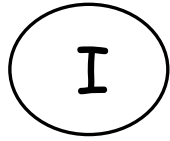

Canalizzazione banco Giove

- 1) Accostare i banchi e agire sui piedini per ottenere un perfetto allineamento (Rif.1).
- 2) Inserire le tre spine in ferro nelle apposite sedi del profilo in alluminio sul fronte vasca (Rif.2).
- 3) Agganciare i basamenti tra loro con le quattro barre filettate M8x125, i relativi otto dadi e le otto rondelle in dotazione (Rif.3).
- 4) Unire i piani lavoro con vite M8x60 e rispettivo dado (Rif.4).
- 5) Vincolare i fronti vasca mediante vite M6x45 e rispettivo dado (Rif.2).
- 6) Fissare la mensola intermedia avvintandola: sotto il piano lavoro e al fronte interno vasca (Rif.5). Per eseguire quest'ultima operazione togliere i ripiani di fondo in prossimità della canalizzazione.
- 7) Avvitare la staffa supporto plafoniere alla mensola di canalizzazione sfruttando la preforatura esistente (Rif.6).
- 8) Inserire quattro viti M4x20 nelle apposite sedi presenti sotto le plafoniere. Infilare il supporto centrale rendiresto su di una plafoniera. Accostare le due plafoniere e imbullonarle alla staffa montata in precedenza sfruttando le viti M4 appena inserite (Rif.6)
- 9) Far scorrere il supporto centrale rendiresto al centro della canalizzazione.



Multiplexing instruction Giove

- 1) Move the cabinets together on their feet to obtain perfect alignment (Ref. 1).
- 2) Fit the three iron prongs in the housings on the aluminum profile on the front of the basin (Ref. 2).
- 3) Fasten the bases together with the four threaded bars M8x125, the eight nuts and eight washers supplied (Ref. 3).
- 4) Join the counter tops with the M8x60 screw and nut (Ref. 4).
- 5) Fasten the basin fronts together with the M6x45 screw and nut (Ref. 2).
- 6) Fasten the intermediate shelf by screwing it under the counter to the inside front of the basin (Ref. 5). To do this, remove the bottom shelves in the vicinity of the multiplex connections.
- 7) Fasten the canopy supporting bracket to the multiplex shelf using the existing holes (Ref. 6).
- 8) Insert four M4x20 screws in the holes drilled under the canopies. Slide the central support of the change dish underneath one of the canopies. Bring the two canopies together and bolt them to the bracket mounted previously using the M4 screws just inserted (Ref. 6).
- 9) Slide the central support of the change dish to the center of the multiplex.

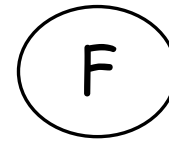

Canalisation vitrine Giove

- 1) Juxtaposer les meubles et agir sur les pieds pour avoir un alignement parfait (Réf. 1).
- 2) Insérer les trois goupilles en fer dans les sièges respectifs du profil en aluminium sur la partie frontale de la cuve (Réf. 2).
- 3) Accrocher les bases entre elles avec les quatre barres filetées M8x125, les huit écrous et les huit rondelles relatifs fournis avec (Réf. 3).
- 4) Unir les plans de travail avec une vis M8x60 et écrou relatif (Réf. 4).
- 5) Fixer les parties frontales de la cuve par vis M6x45 et écrou relatif (Réf. 2).
- 6) Fixer l'étagère intermédiaire en la vissant : sous le plan de travail et au front intérieur de la cuve (Réf. 5). Pour exécuter cette dernière opération, enlever les étagères de fond en proximité de la canalisation (mise en linéaire).
- 7) Visser la bride de support plafonniers à l'étagère de canalisation en exploitant le pré-perçage existant (Réf. 6).
- 8) Insérer quatre vis M4x20 dans les sièges présents au-dessous des plafonniers. Insérer le support central de rend-monnaie sur un des plafonniers. Juxtaposer les deux plafonniers et les boulonner à la bride montée auparavant en utilisant les vis M4 à peine insérées (Réf. 6).
- 9) Faire glisser le support central de rend-monnaie au centre de la canalisation.

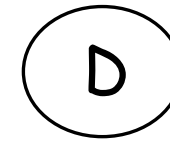

Zusammenbau Theke Giove

- 1) Die Kühlmöbel aneinanderreihen und zur perfekten Angleichung dieser, auf die Füße eingreifen (Det. 1).
- 2) Die drei Metallstifte in ihre Sitze des Alu-Profiles an der Wannenfrontseite einsetzen (Det. 2).
- 3) Die Sockel mit den vier Gewindestiften M8x125 und den dazugehörigen acht Muttern und Scheiben der Ausstattung untereinander zusammenschrauben (Det. 3).
- 4) Die Arbeitsflächen mit der M8x60-Schraube und der dazugehörigen Mutter verbinden (Det. 4).
- 5) Die Wannenfrontseiten mit der M6x45-Schraube und der dazugehörigen Mutter verbinden (Det. 2).
- 6) Die Zwischenglasauslage befestigen, indem sie wie folgt angeschraubt wird: unter der Arbeitsplatte und auf der Bottichvorderseite (Ref. 5). Um letzteres durchzuführen, müssen die Bodenauslagen in der Nähe der Anschlussstelle entfernt werden.
- 7) Den Beleuchtungsbügel an der Auslage anschrauben, indem dazu die schon bestehenden Bohrungen (Ref. 6) benützt werden.
- 8) Vier M4x20-Schrauben in die Sitze unter den Beleuchtungen einsetzen. Die beiden Beleuchtungen annähern und mit den vorher eingesetzten M4-Schrauben am vorher montiertem Bügel verschrauben (Ref. 6).
- 9) Die Rückgeldbehälter-Zentralhalterung in die Mitte der Anschlussstelle schieben.