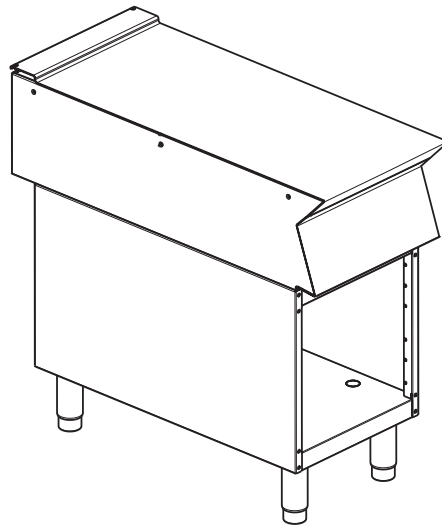

CE**N9E**

IT - TOP NEUTRI E BASI VANO INSTALLAZIONE, USO E MANUTENZIONE	Pag.	3
GB - AMBIENT TOP APPLIANCES AND COMPARTMENT BASES INSTALLATION, USE AND MAINTENANCE	Page	7
DE - NEUTRALE ELEMENTE INSTALLATION, BEDIENUNG UND WARTUNG	Seite	11
FR-BE - HAUTS NEUTRES ET BASES INSTALLATION, UTILISATION ET ENTRETIEN	Page	15
ES - TOP NEUTROS Y BAJOS HUECO INSTALACIÓN, USO Y MANTENIMIENTO	Pág.	19
NL - NEUTRALE TOPS EN LEGE ONDERKASTEN INSTALLATIE, GEBRUIK EN ONDERHOUD	Pag.	23
SE - NEUTRALA BORDSMODELLER OCH ÖPPET UNDERSKÅP INSTALLATION, ANVÄNDNING OCH UNDERHÅLL	Sidan	27
DK - BORDPLADER OG UNDERSKABE INSTALLATION, BRUG OG VEDLIGEHOLDELSE	Side	31
PT - TAMPOS NEUTROS E BASES COM COMPARTIMENTO INSTALAÇÃO, USO E MANUTENÇÃO	Pág.	35
GR - ΠΛΑΤΟΚΑΙ ΒΑΣΕΙΣ ΜΕ ΕΡΜΑΡΙΑ ΕΓΚΑΤΑΣΤΑΣΗ, ΧΡΗΣΗ ΚΑΙ ΣΥΝΤΗΡΗΣΗ	Σελ.	39

DOC. NO. **59589A400**
EDITION 1 03 2011

1.

DISEGNI PER LIBRETTO / DRAWINGS FOR INSTALLATION MANUAL - ZEICHNUNGEN FÜR ANLEITUNG - DESSINS POUR LE LIVRET - DIBUJOS PARA MANUAL - TEKENINGEN VOOR BOEKJE - RITNINGAR FÖR HANDBOKEN - TEGNINGER TIL BRUGERVEJLEDNINGEN - DESENHOS PARA MANUAL - ΣΧΕΔΙΑ ΕΓΧΕΙΡΙΔΙΟΥ

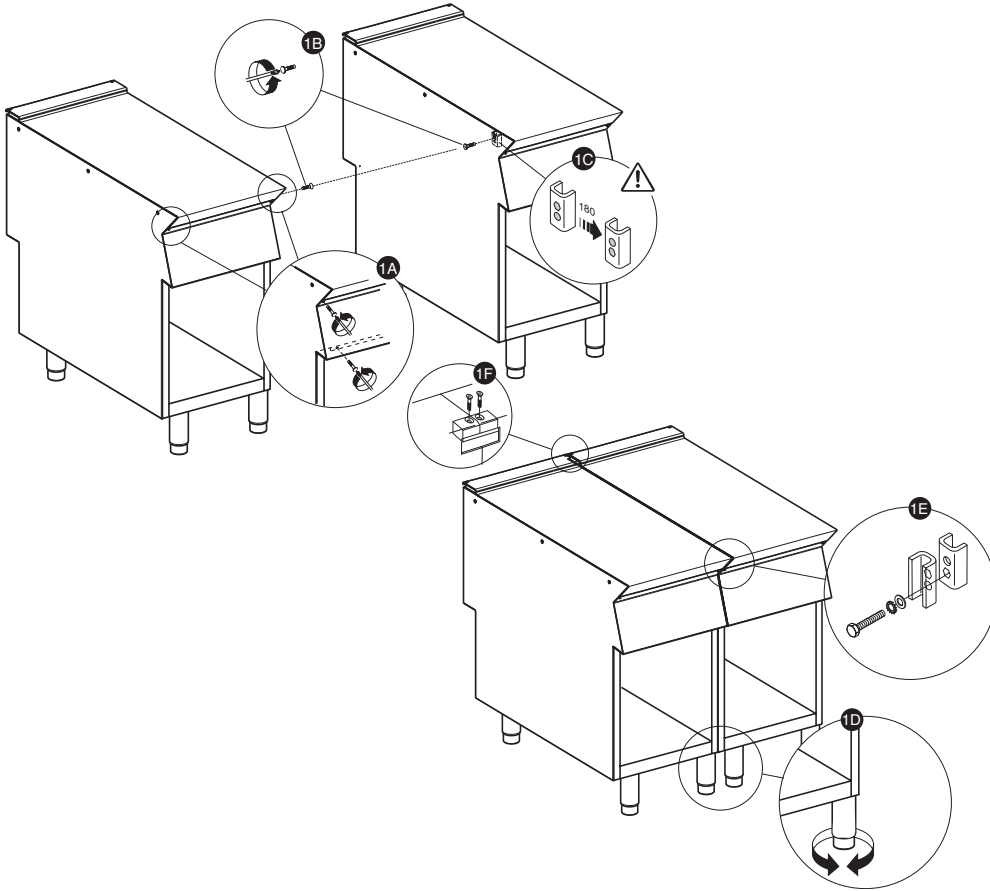

2.

UNIONE TOP SU BASE/ JOINING COUNTER TOP APPLIANCES ON BASE - ZUSAMMENSCHLUSS DES ELEMENTS AUF UNTERBAU - UNION DE HAUTS SUR BASE - UNIÓN TOP EM BASE - VERBINDING TOP OP ONDERKAST - HOPBYGGNAD AV BORDSMODELLER PÅ UNDERREDE (UNDERSKÅP) - SAMLING AF BORDPLADE PÅ UNDERSKAB - UNIÃO DE TAMPOS NA BASE - ΣΥΝΔΕΣΗ ΕΣΤΙΩΝ ΣΕ ΒΑΣΗ

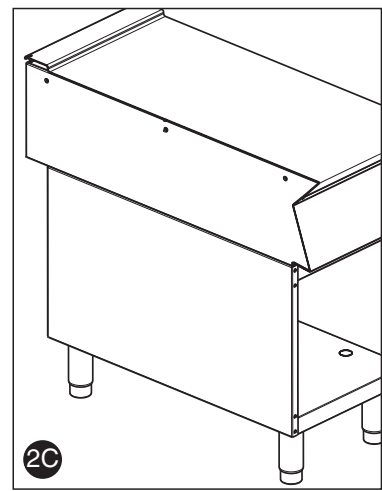
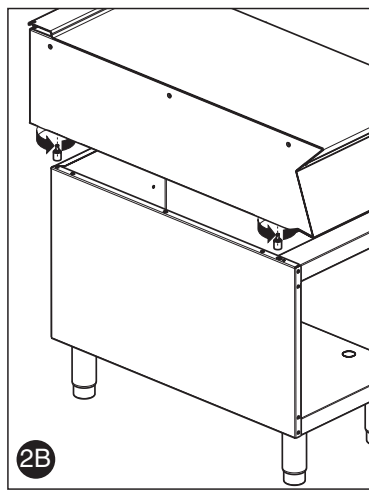
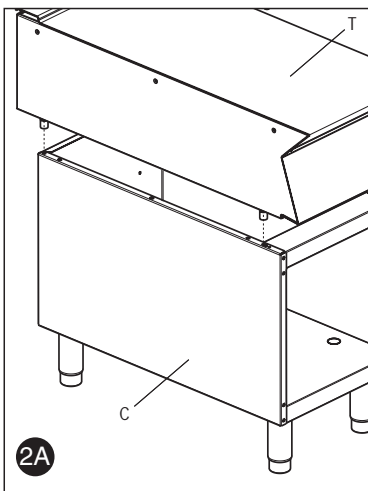

INHALT

I. GERÄTEZUSAMMENSCHLUSS / DATENTABELLEN	2
II. ALLGEMEINE HINWEISE	12
III. UMWELTSCHUTZ	13
IV. INSTALLATION	13
1. BEZUGSNORMEN	13
2. AUSPACKEN	13
3. AUFSTELLUNG	13
IV. REINIGUNG	14
1. AUSSENTEILE	14
2. LÄNGERER STILLSTAND	14

III. ALLGEMEINE HINWEISE



- Lesen Sie die Gebrauchsanweisung vor dem Gebrauch des Gerätes aufmerksam durch.

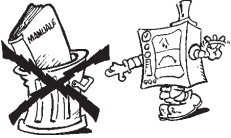

- Bewahren Sie die Anleitung für den Gebrauch nach der Installation auf.



- **BRANDGEFAHR** - Halten Sie den Bereich um das Gerät frei und sauber von Brennstoffen. Keine entzündlichen Materialien in der Nähe dieses Geräts aufbewahren.



- Das Gerät an einem gut belüfteten Ort installieren, um das Entstehen gefährlicher Mischungen mit unverbrannten Gasen am Aufstellungsort des Gerätes zu vermeiden.
- Für den Luftaustausch ist die notwendige Menge Luft für die Verbrennung von 2 m³/h/kW Gasleistung sowie das "Wohlergehen" des Küchenpersonals zu berücksichtigen.

Eine unzureichende Belüftung führt zu Erstickung. Das Belüftungssystem des Raumes, in dem das Gerät installiert wird, nicht verdecken. Die Belüftungs- oder Auslassöffnungen dieses oder anderer Geräte nicht verdecken.



- Bringen Sie die Notrufnummern an einem sichtbaren Ort an.

- Die Installation, Wartung und Umstellung auf eine andere Gasart dürfen ausschließlich von qualifiziertem und vom Hersteller autorisiertem Personal durchgeführt werden. Wenden Sie sich für technische Serviceleistungen ausschließlich an die vom Hersteller autorisierten Kundendienststellen. Original-Ersatzteile verlangen.
- Dieses Geräte wurde für das Kochen von Speisen entwickelt. Es ist für den industriellen Gebrauch bestimmt. Jeder andere Gebrauch ist **bestimmungsfremd**.
- Dieses Gerät darf nicht durch Personen (Kinder eingeschlossen) benutzt werden, die körperlich behindert, in ihrer Wahrnehmungsfähigkeit oder ihren geistigen Kräften eingeschränkt sind oder denen Erfahrung und Kenntnisse fehlen, außer wenn sie durch eine für ihre Sicherheit verantwortliche Person überwacht oder in den Gebrauch des Gerätes eingewiesen werden.
- Das Bedienungspersonal des Gerätes muss **geschult werden**. Das Gerät muss während des Betriebes überwacht werden.

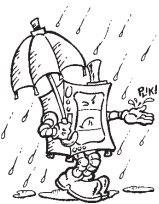

- Im Schadensfall oder bei Störungen schalten Sie das Gerät ab.
- Verwenden Sie keine chlorhaltigen Produkte, auch nicht in verdünnter Form (wie Natronbleichlauge, Chlorwasserstoff oder Salzsäure usw.), um das Gerät oder den Boden unter dem Gerät zu reinigen. Zum Reinigen der Stahlteile keine metallenen Gegenstände (Bürsten oder Schwämme der Art Scotch Brite) verwenden.
- Vermeiden Sie, dass die Kunststoffteile mit Öl oder Fett in Berührung kommen.

- Lassen Sie auf dem Gerät keine Krusten aus Schmutz, Fett, Speiseresten oder anderem entstehen.
- Waschen Sie das Gerät nicht mit direkten Wasserstrahlen.

Das Symbol  weist darauf hin, dass das Gerät **nicht** als Hausmüll, sondern entsprechend den Bestimmung zum Umweltschutz und zum Schutz der Gesundheit entsorgt werden muss.

Wenden Sie sich für weitere Informationen zum Recycling des Produktes an die lokale Vertretung oder den Fachhändler des Gerätes, an den Kundendienst oder die lokale für die Abfallentsorgung zuständige Behörde.

Die Nichteinhaltung der vorgenannten Hinweise kann die Anwendungssicherheit des Gerätes beeinträchtigen. Die Missachtung der o.a. Hinweise bewirkt automatisch den Verfall der Garantie.

III. UMWELTSCHUTZ

1. VERPACKUNG



Die für die Verpackung verwendeten Materialien sind umweltfreundlich und können gefahrlos gelagert oder in einer speziellen Müllverbrennungsanlage verbrannt werden.

Kunststoffteile, welche einer eventuellen Entsorgung durch Recycling unterliegen, sind wie folgt gekennzeichnet:



Polyäthylen: äußere Verpackungsfolie, Schutzhülle der Anleitung, Schutzhülle der Gasdüsen.



Polypropylen: obere Verpackungspaneel, Verpackungsbänder.



PS-Hartschaum: Schutzecken.

2. BETRIEB

Unsere Geräte wurden für hohe Leistungen und Wirkungsgrade entwickelt. Zur Reduzierung des Strom-, Wasser- oder Gasverbrauchs das Gerät nicht ohne zu kochen in Betrieb nehmen und nicht unter Bedingungen verwenden, die den optimalen Betrieb beeinträchtigen (z.B. geöffnete Türen oder Deckel usw.) das Gerät ist nur an einem gut belüfteten Ort zu verwenden, um das Entstehen gefährlicher Mischungen mit unverbrannten Gasen im Raum zu vermeiden. Das Vorheizen nach Möglichkeit nur vor dem Gebrauch vornehmen.

3. REINIGUNG

Aus Umweltschutzgründen wird empfohlen, das Gerät (außen und falls notwendig innen) mit Produkten zu reinigen, die zu mehr als 90 % biologisch abbaubar sind (für weitere Informationen siehe Kapitel V "REINIGUNG").

4. ENTSORGUNG



Umweltgerecht entsorgen. Unsere Geräte werden zu mehr als 90% des Gewichts aus wiederverwertbaren Metallen (Edelstahl, Eisen, Aluminium, verzinktem Blech, Kupfer usw.) hergestellt.

Das Gerät vor der Entsorgung durch Entfernen des Stromkabels und jeglicher Schließvorrichtung unbrauchbar machen, um zu verhindern, dass jemand im Geräteinnern eingeschlossen werden kann.

IV. INSTALLATION

- Vor der Installation dieses Gerätes die vorliegenden Installations- und Wartungsanleitungen aufmerksam durchlesen.



- Die Installation, Wartung und Umstellung auf eine andere Gasart dürfen ausschließlich von qualifiziertem und vom Hersteller autorisiertem Personal durchgeführt werden.
- Die Nichtbeachtung der vorschriftsmäßigen Installations- und Wartungsverfahren, der Umbau und die Änderung des Gerätes können zu Schäden desselben und zu Personenverletzungen führen und ziehen automatisch den Verfall der Herstellergarantie nach sich.

1. BEZUGSNORMEN

- Die Geräteinstallation gemäß den Sicherheitsvorschriften und den gültigen lokalen Bestimmungen vornehmen.

2. AUSPACKEN

ACHTUNG!

Das Gerät sofort auf eventuelle Transportschäden überprüfen.

- Der Spediteur trägt die Haftung für die Sicherheit der Ware während des Transports und der Übergabe.
- Überprüfen Sie die Verpackung vor und nach dem Abladen.
- Reklamieren Sie offensichtliche und versteckte Mängel beim Spediteur und vermerken Sie eventuelle Schäden oder fehlende Ware bei der Übergabe auf dem Transportdokument.
- Der Fahrzeugführer muss das Transportdokument unterzeichnen: Der Spediteur kann die Reklamation zurückweisen, wenn das Transportdokument nicht unterzeichnet worden ist (der Spediteur kann das notwendige Formular zur Verfügung stellen).



- Beim Entfernen der Verpackung darauf achten, das Gerät nicht zu beschädigen. Tragen Sie dabei immer Schutzhandschuhe.
- Die Schutzfolien vorsichtig von den Metalloberflächen abziehen und eventuelle Klebstoffreste mit einem geeigneten Lösungsmittel entfernen.
- Fordern Sie den Spediteur innerhalb von 15 Tagen ab der Übergabe auf, die Ware hinsichtlich versteckter Schäden oder fehlender Teile zu untersuchen, die sich erst nach dem Auspacken zeigen.
- Bewahren Sie die gesamte der Verpackung beiliegende Dokumentation auf.

3. AUFSTELLUNG

- Das Gerät vorsichtig handhaben, um Beschädigungen desselben oder Gefährdungen von Personen zu vermeiden. Für den Transport und die Aufstellung eine Palette benutzen.
- Aus den Installationsplänen der vorliegenden Gebrauchsanweisungen sind die Abmessungen der Geräte und die Anordnung der Anschlüsse (Wasser - Gas - Stromkabel) ersichtlich. Vor Ort kontrollieren, dass alle erforderlichen Anschlüsse verfügbar und einsatzbereit sind.
- Das Gerät kann einzeln oder gemeinsam mit anderen Geräten derselben Baureihe installiert werden.
- Die Geräte sind nicht zum Einbau vorgesehen. Halten sie einen Abstand von mindestens 10 cm zwischen dem Gerät und seitlichen oder hinteren Wänden ein.
- Isolieren Sie die Oberflächen, die den oben genannten Abstand zum Gerät nicht einhalten, von diesem auf geeignete Weise ab.
- Stellen Sie das Gerät in einem geeigneten Abstand von eventuellen Wänden aus brennbarem Material auf. Keine entzündlichen Materialien oder Flüssigkeiten in der Nähe des Gerätes aufbewahren oder benutzen.
- Lassen Sie genügend Freiraum zwischen dem Gerät und eventuellen seitlichen Wänden, der in der Folge die Ausführung von Service- oder Wartungstätigkeiten zulässt.
- Nach der Aufstellung die Ausrichtung des Gerätes überprüfen und ggf. korrigieren. Eine falsche Ausrichtung kann den Betrieb des Gerätes beeinträchtigen.

3.1. GERÄTEZUSAMMENSCHLUSS

- (Abb. 1A) Die Bedienblenden der Geräte durch Ausdrehen der 4 Befestigungsschrauben abnehmen.
- (Abb. 1B) Von der Seitenwand jeder zu verbindenden Geräteseite die Befestigungsschraube entfernen, die der Bedienblende am nächsten ist.
- (Abb. 1D) Die Geräte aneinander stellen und durch Drehen der Stellfüße planeben ausrichten, bis die Oberflächen übereinstimmen.
- (Abb. 1C) Eines der beiden im Innern der Geräte befindlichen Plättchen um 180° drehen.
- (Abb. 1E) Vom Innern der Bedienblende des Gerätes aus die beiden Geräte an der Vorderseite verbinden, indem eine Schraube TE M5x40 (mitgeliefert) in den gegenüberliegenden Einsatz geschraubt wird.

3.2. BEFESTIGUNG AM BODEN

Einzeln installierte, ein halbes Modul breite Standgeräte müssen entsprechend den dem Zubehör beiliegenden Anweisungen am Boden befestigt werden, andernfalls besteht Kippgefahr (F206136)..

3.3 INSTALLATION AUF BRÜCKEN- UND ÜBERHANGELEMENTEN UND AUF BETON-SOCKELBLENDEN

Befolgen Sie genauestens die dem entsprechenden Zubehör beigelegten Anweisungen.

3.4 MONTAGE UND ZUSAMMENSCHLUSS DER TISCHGERÄTE AUF UNTERBAU (Abb. 2A, 2B, 2C)

- Das Element „T“ auf den Unterbau „C“ positionieren.
- Das Element mit Schrauben auf dem Unterbau befestigen. Einzeln installierte, ein halbes Modul breite Standgeräte sollten am Boden befestigt werden, andernfalls besteht Kippgefahr (siehe Zubehör).

3.5 ABDICHTUNG DER FUGEN ZWISCHEN DEN GERÄTEN

Die Packungshinweise der Dichtmasse (Sonderzubehör) beachten.

V REINIGUNG

1. AUSSENTEILE

SATINIERTER STAHL OBERFLÄCHEN (täglich)

- Sämtliche Stahloberflächen reinigen: Frischer Schmutz kann leicht und mühelos entfernt werden.
- Schmutz, Fett und Speisereste von den ausgekühlten Stahloberflächen entfernen; hierzu Seifenwasser verwenden, mit oder ohne Reinigungsmittel, das mit einem Tuch oder Schwamm aufgetragen wird. Alle gereinigten Oberflächen anschließend sorgfältig trockenreiben.
- Bei Schmutz-, Fett- oder Speiseresteverkrustungen mit einem Tuch oder Schwamm gemäß der Richtung der Satinierung reiben und diesen oft ausspülen: Kreisförmiges Reiben und die auf dem Tuch bzw. Schwamm verbleibenden Schmutzreste könnten die Stahlsatinierung beschädigen.
- Eisengegenstände könnten den Stahl zerkratzen oder beschädigen: Zerkratzte Oberflächen verschmutzen leichter und sind stärker korrosionsgefährdet.
- Die Satinierung muss ggf. wieder hergestellt werden.

HITZEGESCHWÄRZTE OBERFLÄCHEN (wenn nötig)

Auf Oberflächen, die hohen Temperaturen ausgesetzt sind, können dunkle Schatten entstehen. Diese stellen keinen Schaden dar und können gemäß den Anweisungen des vorangegangenen Abschnitts entfernt werden.

2. LÄNGERER STILLSTAND

Vor einem längeren Stillstand des Geräts alle Oberflächen aus Edelstahl energisch mit einem in Vaselineöl getränkten Tuch abreiben, um einen Schutzfilm aufzutragen. Die Räume regelmäßig lüften.